

TESLA

MIKROHULLÁMÚ SÜTŐ

MW2060MW
MW2060MS

*Használati
útmutató*



A képek csak illusztrációk, a termékek eltérőek lehetnek.

A TÚLZOTT MIKROHULLÁMÚ ENERGIA ELLENI VÉDEKEZÉS SZABÁLYAI

- Ne használja a mikrohullámú sütőt nyitott ajtókkal, mert ezzel a mikrohullámú energia közvetlen hatásának teszi ki magát. Semmilyen esetben sem szabad kikerülni, vagy önhatalmúlag megváltoztatni a biztonsági rendszereket.
- Ne helyezzen semmilyen tárgyat a készülék előlapja és az ajtó közé, és ne engedje meg, hogy ezek találkozási felületén szennyeződés vagy tisztítószer maradvány gyűljön össze.

⚠ FIGYELMEZTETÉS!

- Ha az ajtó, vagy az ajtó tömítése sérült, a mikrohullámú sütő nem üzemeltethető mindaddig, amíg szakember meg nem javítja.

MEGJEGYZÉS

A mikrohullámú sütő takarításának elhanyagolása a felületek állapotának romlásához vezethet, ami rövidítheti a készülék élettartamát, valamint balesetveszélyhez vezethet.

Specifikációk

Bemeneti feszültség	230V~ 50Hz
Teljesítményfelvétel	1050W
Teljesítmény (mikrohullám)	700 W
Teljesítmény (grill)	1000 W
Úrtartalom	20 L
Forgótányér átmérője	Ø 255 mm
Külső méretek	440X356X259mm
Súly	Kb.10.6kg

FONTOS BIZTONSÁGI UTASÍTÁSOK

FIGYELMEZTETÉS!

A tűz, az áramütés, a testi sérülések vagy a készülék használatával a túlzott mikrohullámú energiának való kitettség veszélyének csökkentése érdekében kövesse az alapvető óvintézkedéseket, beleértve a következőket:

1. Olvassa el alaposan: "A TÚLZOTT MIKROHULLÁMÚ ENERGIA HATÁSA ELLENI VÉDEKEZÉS SZABÁLYAI".
2. A mikrohullámú sütőt 8 év alatti gyermekek, valamint fizikai, érzékszervi vagy értelmi képességeikben korlátozott, illetve a készüléket és annak használatát nem ismerő személyek csak felügyelet mellett használhatják, vagy abban az esetben, ha a berendezés biztonságos módon történő használatára és az ezzel járó veszélyekre vonatkozó szabályokat megismerték. Ne hagyja, hogy a gyermekek a készülékkel játszanak. A berendezés tisztítását és karbantartását gyermekek ne végezzék. A 8 év alatti gyermekek kizárólag folyamatos felügyelet mellett használják a készüléket.
3. Tartsa távol a berendezést és a berendezéshez tartozó tápkábelt a 8 év alatti gyermekektől.
4. A sérült tápkábelt csak a gyártó, annak szervizközpontja, vagy képzett szakember cserélheti ki a további veszélyek elkerülése érdekében. (Y típusú tápkábel esetén)
5. **FIGYELMEZTETÉS:** Az áramütés elkerülése érdekében győződjön meg róla, hogy a lámpa cseréje előtt áramtalanította-e a készüléket.
6. **FIGYELMEZTETÉS:** Minden, a mikrohullám ellen védő burkolat levételével járó karbantartási vagy javítási művelet veszélyes, azt csak szakember végezheti.

7. **FIGYELMEZTETÉS:** A robbanásveszély miatt folyadékot és más élelmiszert nem szabad légmentesen lezárt edényben melegíteni.
8. Ha műanyagból vagy papírból készült edényben melegíti az ételt, gyakran ellenőrizze a mikrohullámú sütőt, mivel az edény kigyulladhat.
9. Csak a mikrohullámú sütőnek ellenálló edényeket használjon.
10. Ha a készülék füstöl, kapcsolja ki vagy húzza ki a csatlakozót a fali dugaljból, és hagyja becsukva a készülék ajtaját, hogy a tűz elfojtódjon.
11. Az italok mikrohullámmal történő melegítése késleltetett, robbanásszerű forrást eredményezhet, ezért fokozottan figyelnie kell az edény mozgatása közben.
12. A gyermekételeket tartalmazó üvegekben lévő élelmiszert össze kell keverni vagy felrázni, és ellenőrizni kell a hőmérsékletét, mielőtt a gyereknek adja, hogy elkerülje az égési sérüléseket.
13. A héjában lévő tojásokat és a kemény főtt tojásokat nem szabad mikrohullámú sütőben melegíteni, mivel felrobbanhatnak, akár még a melegítés befejezése után is.
14. A mikrohullámú sütőt rendszeresen tisztítani kell és el kell távolítani az élelmiszer maradványokat.
15. A mikrohullámú sütő takarításának elhanyagolása a felületek állapotának romlásához vezethet, ami rövidítheti a készülék élettartamát, valamint balesetveszélyt okozhat.
16. A készüléket nem szabad lefedni a túlmelegedés elkerülése érdekében. (Ez nem vonatkozik a dekorációs ajtókkal ellátott készülékekre.)
17. Csak a sütőhöz ajánlott maghőmérőt használja. (Az erre alkalmas készülékek esetében.)
18. Csak az arra alkalmas mikrohullámú sütőt helyezze

szekrénybe.

19. A szekrénybe helyezett sütő csak nyitott szekrényajtóval használható!
20. A berendezés háztartási céllal, és az alábbiakhoz hasonló helyeken történő használatra ajánlott:
 - személyzeti konyhákban, irodákban és egyéb munkahelyeken;
 - hotelek, motelek és más szálláshelyek vendégei részére;
 - falusi vendéglátási szálláshelyeken;
 - önellátó szálláshelyeken.
21. A mikrohullámú sütő ételek és italok melegítésére szolgál. Az ételek vagy ruhák szárítása, valamint a melegítő betétek, papucsok, szivacsok, nedves ruhák és hasonlók hevítése sérüléshez és tűzhez vezethet.
22. A mikrohullámú sütőben tilos fémből készült edényt használni.
23. A készüléket nem szabad gőztisztítóval tisztítani.
24. Ez a mikrohullámú sütő csak szabadon álló készülékként használható.
25. A mikrohullámú sütőt úgy helyezze el, hogy annak hátulja a falhoz közel essen.
26. A készülék nem működtethető külső időkapcsolóval vagy távirányítóval.
27. A berendezés ajtója és külső felületei felmelegedhetnek a készülék működése közben.
28. **FIGYELMEZTETÉS:** A készüléket kombinált üzemmódban gyermekek kizárólag felnőtt felügyeletével használhatják, mivel a készülék felforrósodik.

**OLVASSA EL ALAPOSAN ÉS ŐRIZZE MEG
KÉSŐBBI FELHASZNÁLÁS CÉLJÁBÓL**

A személyi sérüléssel járó kockázatok csökkentése

Földelésre vonatkozó útmutató

VESZÉLY!

ÁRAMÜTÉS VESZÉLYE! Néhány belső alkatrész megérintése súlyos személyi sérülést vagy halált okozhat. Ne szerelje szét a készüléket.

FIGYELMEZTETÉS!

Áramütés veszélye

A helytelen földelés áramütést okozhat.

A készüléket csak megfelelően felszerelve és földeléssel ellátott fali aljzattal használja.

- A készüléket minden esetben védőfölddel kell ellátni. Elektromos rövidzárlat esetén a földelés csökkenti az áramütés kockázatát. Ez a készülék földelt vezetékkel és földelt villásdugóval van ellátva. A villásdugót egy megfelelően felszerelt és földelt dugaljba kell csatlakoztatni.
- A védőföldelésre vonatkozó bármilyen kérdés esetén forduljon szakképzett villanyszerelőhöz vagy a szervizhez.
- Szükség esetén védőfölddel ellátott hosszabbítót használjon.
 1. A hosszú vezetékbe való belegabalyodás vagy megbotlás kockázatának csökkentése érdekében a készülék rövid tápkábelrel van szerelve.
 2. Hosszú kábel vagy hosszabbító használata esetén:
 - 1) A tápkábel, vagy a hosszabbító kábel névleges teljesítményértékének legalább akkorának kell lennie, mint a készülék elektromos névleges értéke.
 - 2) A hosszabbítónak földeltnek kell lennie.
 - 3) A botlásveszély miatt ügyeljen a hosszú kábel megfelelő

elhelyezésére.

TISZTÍTÁS

Áramtalanítsa a készüléket.

1. Használat után enyhén benedvesített ruhával tisztítsa meg a mikrohullámú sütő belsejét.
2. Szappanos vízzel tisztítsa meg a készüléket.
3. Nedves ruhával törölje le a szennyeződések az ajtókeretről, az ajtó tömítéseiről és a további részekről.
4. Az ajtóüveg felületének tisztításra ne használjon súroló hatású anyagot, vagy éles fém kaparót, mert azok megsérthetik annak felületét, ami az üveg összetöréséhez vezethet.
5. Tisztítási tipp – A készülék belsejének könnyebb tisztítása érdekében: helyezzen egy fél citromot egy tálba, adjon hozzá 300 ml vizet és a maximumon 10 percig melegítse. Puha, száraz ruhával törölje át a mikrohullámú sütőt.

KONYHAI ESZKÖZÖK

! VIGYÁZAT! Személyi sérülés veszélye

Az olyan szerviz- és javítási munkálatokat, melyek a mikrohullámú energia ellen védelmet nyújtó burkolat eltávolításával járnak, kizárólag szakember végezheti.

Olvassa el „A mikrohullámú sütőben használható és kerülendő eszközök” részben lévő utasításokat. Lehetnek bizonyos nem fémes konyhai eszközök, melyek használata

mikrohullámú sütőben nem biztonságos. Amennyiben bizonytalan az edényt illetően, akkor az alábbiak szerint járjon el.

Edények tesztelése:

1. Egy mikrohullámú sütőben használható edénybe öntsön 1 pohár (250 ml) vizet, és helyezze bele a kérdéses edényt.
2. Maximális teljesítményen melegítse 1 percig.
3. Óvatosan érintse meg az edényt. Amennyiben az üres edény felmelegedett, ne használja a mikrohullámú sütőben.
4. Ne melegítse tovább 1 percnél.

Mikrohullámú sütőben használható konyhai eszközök

Eszközök	Megjegyzések
Sütőtálak	Kövesse a gyártó utasításait. A sütőtál aljának legalább 5 mm-rel (3/16 hüvelyk) a forgótálca felett kell lennie. A helytelen használat a forgótálca töréséhez vezethet.
Étkészlet	Csak mikrohullámú sütőben használható eszközt használjon. Kövesse a gyártó utasításait. Ne használjon repedt vagy sérült edényeket.
Üvegedények	Mindig távolítsa el a fedelet. Csak addig melegítse az ételt, amíg az épp csak meleg nem lesz. A legtöbb üvegedény nem hőálló, ezért eltörhet.
Üvegáru	Csak hőálló üveget használjon. Ügyeljen arra, hogy ne legyen rajtuk fém bevonat. Ne használjon repedt vagy sérült edényeket.
Sütőzacskó	Kövesse a gyártó utasításait. Ne zárja le fémkapoccsal. Néhány helyen lyukassza át, hogy a gőz távozhasson.
Papírtányérok és papírpoharak	Csak rövid ideig használja a mikrohullámú sütőben. Ne hagyja a sütőt felügyelet nélkül használat közben.
Papírtörő	Használja az étel melegítése közben kifolyó zsír felszívására. Csak rövid ideig használja a mikrohullámú sütőben. Ne hagyja a sütőt felügyelet nélkül használat közben.
Sütőpapír	Használja a fröccsögés megelőzésére vagy párolás céljából.
Műanyag	Csak mikrohullámú sütőben használható eszközt használjon. Kövesse a gyártó utasításait. Csak "Mikrohullámú sütőben használható" felirattal vagy jellel ellátott edényt használjon. Néhány műanyag edény meglágyul, amint a benne lévő étel felmelegszik. A vákuumasakot és a szorosan lezárt műanyag zacskót a csomagolás utasításai szerint ki kell hasítani, át kell lyukasztani, vagy ki kell nyitni.
Folpack fólia	Csak mikrohullámú sütőben használható fóliát használjon. Használja az étel letakarására, hogy megtartsa a nedvességet. Ügyeljen rá, hogy a fólia ne érintkezzen az étellel.
Maghőmérő	Csak mikrohullámú sütőben használható eszközt használjon (hús- és cukorhőmérő).
Viaszos sütőpapír	Használja fröccsenés megelőzésére vagy az étel letakarására, hogy megtartsa a nedvességet.

A mikrohullámú sütőben kerülendő konyhai eszközök

Eszközök	Megjegyzések
Alumínium tálca	Tűzveszélyes, szikrázást okozhat. Helyezze át az ételt egy mikrohullámú sütőben használható edénybe.
Fém fogantyús ételhordó	Tűzveszélyes, szikrázást okozhat. Helyezze át az ételt egy mikrohullámú sütőben használható edénybe.
Fém vagy fémborítású eszközök	A fém visszaveri a mikrohullámú sütő által kibocsátott elektromágneses energiát, ami tűzveszélyes, szikrázást okozhat.
Fém kötözővezeték	Szikrázást és tüzet okozhat a mikrohullámú sütőben.
Papír zacskó	Tüzet okozhat a mikrohullámú sütőben.
Habdoboz	A habdoboz hő hatására megolvadhat, anyaga keveredhet az étellel, folyadékkal.
Fa	A fa a mikrohullámú sütőben kiszáradhat, elhasadhat vagy megrepedhet.

A MIKROHULLÁMÚ SÜTŐ BEÁLLÍTÁSA

A sütő alkatrészeinek és tartozékainak megnevezése

Vegye ki a sütőt és az összes tartozékot a dobozból.

A sütő tartozékai:

Üvegtálca
Forgórész
Használati útmutató

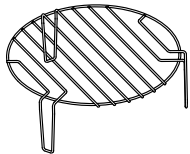

Grill rác (kizárólag grillezés funkcióhoz használja, és mindig helyezze a forgó üvegtálcára)

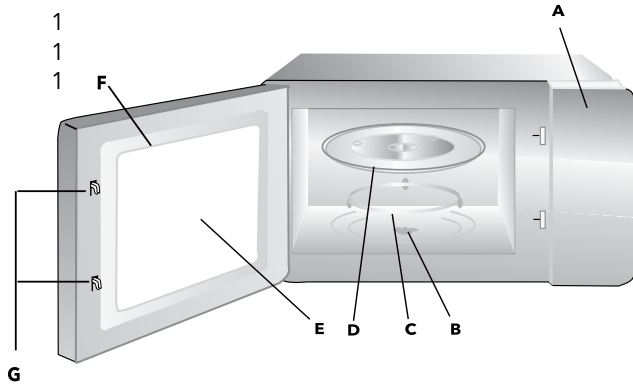

- A) Vezérlőpanel
- B) Forgótálca tengelye
- C) Forgógyűrű
- D) Üvegtálca
- E) Üveglak
- F) Ajtó
- G) Biztonsági retesz

Forgótálca beszerelése

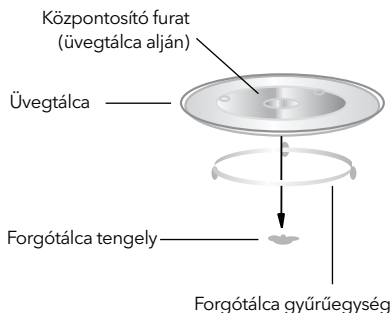

- Soha ne tegye be az üvegtálcát fejjel lefelé. Nem szabad a tálca mozgását akadályozni.
- Melegítés közben az üvegtálcát és a forgótálca gyűrégségét egyaránt használni kell.
- Az ételeket és az edényeket mindig az üvegtálcára kell helyezni a melegítéshez.
- Ha az üvegtálca megreped vagy eltörik, a legközelebbi szervizhez kell fordulni.

A mikróhullámú sütő elhelyezése

Távolítson el minden csomagolóanyagot és tartozékot. Vizsgálja meg, hogy nincs-e sérülés a sütőn, pl. horpadás vagy törött alkatrész. Ne helyezze üzembe a hibás készüléket. Távolítsa el a mikrohullámú sütő belső felületén található védőfóliát. Ne távolítsa el a világosbarna csillámlapot, amelyet a sütő belső oldalára erősítenek a magnetron védelme érdekében.

BEÜZEMELÉS

1. Olyan felületre helyezze a készüléket, ahol elegendő szabad hely van a szellőzőnyílások számára.

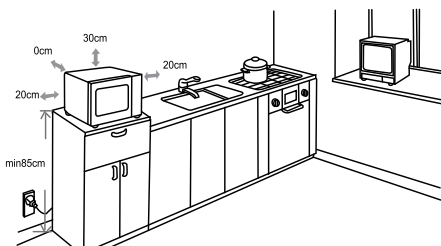

(1) A minimális elhelyezési magasság 85 cm.

(2) A készülék hátulját a falhoz kell helyezni. Hagyjon legalább 30 cm szabad helyet a sütő felett, a sütő és a szomszédos falak között pedig legalább 20 cm szabad távolságra van szükség.

- (3) Ne szerelje le a készülék lábait.
 - (4) A készülék szellőző nyílásait ne fedje le és ne tömje be.
 - (5) Helyezze a sütőt a lehető legtávolabb a rádiótól és a TV-től. A mikrohullámú sütő működése zavarhatja a rádió vagy a TV vételét.
2. Csatlakoztassa a sütőt a hálózathoz. Ügyeljen arra, hogy a feszültség és a frekvencia megegyezzen a címkén feltüntetett értékekkel.

FIGYELMEZTETÉS!

A mikrohullámú sütőt ne telepítse főzőlap vagy más, hőtermelő berendezés fölé. Ez a készülék rongálódásával járhat és a garancia érvényét veszti.



A felületek működés közben felforrósodhatnak.

HASZNÁLATI UTASÍTÁS

Ez a mikrohullámú sütő elektronikus vezérléssel állítja be a főzési paramétereket, hogy jobban megfeleljenek az Ön főzési igényeinek.

1. Az óra beállítása



A készülék hálózati csatlakoztatása után hangjelzés hallatszik és a kijelzőn a "0:00" felirat jelenik meg.

1. Nyomja meg a "CLOCK/PRE-SET" gombot, az órát jelző szám villogni kezd;
2. Forgassa el a  gombot az óraérték beállításához, amelynek 0--23 között kell lennie.
3. Nyomja meg a "CLOCK/PRE-SET" gombot, a percet jelző szám villogni kezd.

4. Forgassa el a  gombot az percérték beállításához, amelynek 0--59 között kell lennie.
5. Nyomja meg a "CLOCK/PRE-SET" gombot az órabeállítás befejezéséhez. A ":" villog, a beállított idő pedig világít.

Megjegyzés: 1. Ha az óra nincs beállítva, akkor bekapcsoláskor nem működik.
2. Ha az óra beállításának folyamata alatt 1 percen keresztül nem történik művelet, a sütő automatikusan visszaáll az előző állapotba.

2. Mikrohullámú főzés

1. Nyomja meg egyszer a "Micro. /Grill /Combi." gombot, a kijelzőn a "P100" felirat jelenik meg.
2. Nyomja meg négyszer a "Micro. /Grill /Combi." gombot vagy forgassa el a  gombot a kívánt teljesítmény kiválasztásához, amely az alábbi sorrendben jelenik meg a kijelzőn: "P100", "P80", "P50", "P30", "P10".
3. Nyomja meg a "START/+30SEC./CONFIRM" gombot a megerősítéshez.
4. Forgassa el a  gombot a főzési idő beállításához. (A főzési idő 0:05- 95:00 perc közötti lehet.)
5. Nyomja meg a "START/+30SEC./CONFIRM" gombot a főzés elindításához.

MEGJEGYZÉS



A főzési idő beállítása az alábbi léptékekkel lehetséges:

0---1 perc között	5 másodperc
1---5 perc között	10 másodperc
5---10 perc között	30 másodperc
10---30 perc között	1 perc
30---95 perc között	5 perc

A mikrohullámú sütő teljesítménytáblázata

Teljesítmény	100%	80%	50%	30%	10%
Kijelző	P100	P80	P50	P30	P10

3. Grill

1. Nyomja meg egyszer a "Micro. /Grill /Combi. " gombot, a kijelzőn a "P100" felirat jelenik meg.
2. Nyomja meg négyszer a " Micro. /Grill /Combi." gombot vagy forgassa el a  " gombot a kívánt teljesítmény kiválasztásához.
3. Nyomja meg a " START/+30SEC./CONFIRM " gombot a megerősítéshez, amikor a kijelzőn megjelenik a "G" felirat.
4. Forgassa el a  " gombot a grillezési idő beállításához. (A grillezési idő 0:05- 95:00 perc közötti lehet.)
5. Nyomja meg a " START/+30SEC./CONFIRM " gombot a grillezés elindításához.

MEGJEGYZÉS

A grillezési idő felének elteltével a mikrohullámú sütő két hangjelzést ad. A jobb grillezés érdekében fordítsa meg az ételt a sütőben, csukja vissza az ajtót és nyomja meg a " START/+30 SEC./CONFIRM" a grillezés folytatásához.

4. Kombinált főzés

1. Nyomja meg egyszer a "Micro. /Grill /Combi. " gombot, a kijelzőn a "P100" felirat jelenik meg
2. Nyomja meg négyszer a " Micro. /Grill /Combi." gombot vagy forgassa el a  " gombot az alábbi kombinált teljesítmény kiválasztásához: "C-1 (55% mikrohullám + 45% grill)" vagy "C-2 (36% mikrohullám + 64% grill)".
3. Nyomja meg a " START/+30SEC./CONFIRM " gombot a megerősítéshez.

4. Forgassa el a  gombot a főzési idő beállításához. (A főzési idő 0:05- 95:00 perc közötti lehet.)
5. Nyomja meg a " START/+30SEC./CONFIRM " gombot a főzés elindításához.

5. Gyorsfőzés

1. Nyomja meg a " START/+30SEC./CONFIRM " gombot, így a készülék a legmagasabb teljesítményfokozaton (100%) 30 másodpercen keresztül működésbe lép. Minden további gombnyomás 30 másodperccel növeli a főzési időt. A maximum főzési idő 95 perc.
2. A melegítés, főzés, grillezés, kombinált főzés és a kiolvasztás során nyomja meg a "START/+30SEC./CONFIRM" gombot a működési idő növeléséhez.
3. Alapállásban fordítsa el balra a  gombot a főzési idő közvetlen kiválasztásához. Az idő beállítása után nyomja meg a "START/+30SEC./CONFIRM" gombot a főzés elindításához. A mikrohullámú sütő a legmagasabb teljesítményfokozaton (100%) működik.

MEGJEGYZÉS

Az Auto menü és a kiolvasztási funkció használata során a főzési idő a "START/+30SEC./CONFIRM" gomb megnyomásával nem növelhető.

6. Kiolvasztás súly szerint

1. Nyomja meg egyszer a " W.T./TIME DEFROST " gombot, a kijelzőn a "dEF1" felirat jelenik meg.
2. Forgassa el a  gombot az étel súlyának megadásához. A súlytartomány 100-2000g közötti lehet.
3. Nyomja meg a " START/+30SEC./CONFIRM " gombot a kiolvasztás elindításához.

7. Kiolvasztás idő szerint

1. Nyomja meg kétszer a "W.T./TIME DEFROST" gombot, a kijelzőn a "dEF2" felirat jelenik meg.
2. Forgassa el a  gombot a kiolvasztási idő kiválasztásához.
3. Nyomja meg a "START/+30SEC./CONFIRM" gombot a kiolvasztás elindításához.



8. Több részes főzés

Legfeljebb két rész állítható be. Amennyiben az egyik rész a kiolvasztás, akkor azt kell először beállítani. A hangjelzés minden egyes résznél megszólal, majd elkezdődik a következő folyamat.

≡ MEGJEGYZÉS

Az Auto menü nem állítható be több részes főzéshez.



Példa: Ha 5 percig szeretné kiolvasztani az ételt, majd 80%-os mikrohullámú teljesítménnyel 7 percen keresztül szeretné főzni, akkor a következő beállításokat végezze el:

1. Nyomja meg kétszer a "W.T./TIME DEFROST" gombot, a kijelzőn a "dEF1" felirat jelenik meg;
2. Forgassa el a  gombot az 5 perces kiolvasztási idő kiválasztásához;
3. Nyomja meg egyszer a "Micro. /Grill /Combi." gombot;
4. Forgassa el a  gombot a 80% teljesítmény kiválasztásához, a "P80" felirat megjelenéséig a kijelzőn;
5. Nyomja meg a "START/+30SEC./CONFIRM" gombot a megerősítéshez;
6. Forgassa el a  gombot a 7 perces főzési idő kiválasztásához;
7. Nyomja meg a "START/+30SEC./CONFIRM" gombot a kiolvasztás elindításához.



9. Időzítő funkció

1. Először állítsa be a pontos időt. (Olvassa el az óra beállításának utasításait.)
2. Állítsa be a főzési programot. Legfeljebb két rész állítható be. A kiolvasztást nem ajánlott az időzítő funkcióval használni.

Példa: 80%-os mikrohullámú teljesítményen 7 percre szeretné beállítani a főzést.

- a. Nyomja meg egyszer a "Micro./Grill/Combi." gombot;
- b. Forgassa el a  gombot a 80% teljesítmény kiválasztásához, a "P80" felirat megjelenéséig a kijelzőn;
- c. Nyomja meg a "START/+30SEC./CONFIRM" gombot a megerősítéshez;
- d. Forgassa el a  gombot a 7 perces főzési idő kiválasztásához;

Ezt követően ne nyomja meg a "START/+30SEC./CONFIRM" gombot, hanem tegye a következőket:

3. Nyomja meg a "CLOCK/PRE-SET" gombot. Az óra villogni kezd;
4. Forgassa el a  gombot az óra beállításához. (Az érték 0--23 közötti lehet.);
5. Nyomja meg a "CLOCK/PRE-SET" gombot, a perc villogni kezd;
6. Forgassa el a  gombot a perc beállításához. (Az érték 0--59 közötti lehet.);
7. Nyomja meg a "START/+30SEC./CONFIRM" gombot a beállítás befejezéshez. A ":" villog, a főzés kettő hangjelzést követően automatikusan elkezdődik a beállított időzítéssel.

≡ MEGJEGYZÉS

Amennyiben nem az órát állítja be először, az időzített funkció nem fog működni.

Gyerekzár kikapcsolása: Zárt állapotban nyomja 3 másodpercig a "STOP/CLEAR" gombot, ezután egy hosszabb hangjelzést fog hallani, ami a gyerekzár kioldását jelzi.

12. Állapot kijelzés

1. Főzés, grillezés vagy kombinált főzés közben nyomja meg a " Micro. /Grill /Combo." gombot, így az aktuális mikrohullámú teljesítmény 2-3 másodpercre megjelenik.
2. Időzített funkció esetén nyomja meg a " CLOCK/PRE-SET " gombot a főzésig hátralévő idő lekérdezéséhez, ami a kijelzőn 2-3 másodpercre felvillan, majd a sütő kijelzője visszatér az előző állapotba.
3. Főzés közben nyomja meg a "CLOCK/PRE-SET" gombot így az idő 2-3 másodpercig megjelenik.

13. Általános tájékoztató

1. A mikrohullámú sütő gomb első elfordításakor hangjelzést ad.
2. A "START/+30SEC./CONFIRM" gombot újra meg kell nyomni ha a folyamat közben kinyitotta az ajtót.
3. Ha a főzési program beállítása után a "START/+30SEC./CONFIRM" gombot 1 percen belül nem nyomja meg, a beállított program törlődik, a kijelzőn az aktuális idő jelenik meg.
4. A gomb megnyomását minden esetben hangjelzés kíséri.
5. A főzés végeztével öt hangjelzés hallható.

HIBAEELHÁRÍTÁS

A mikrohullámú sütő zavarja a tv-adást	A rádió és a tv-adás vételét a működő mikrohullámú sütő zavarhatja, hasonlóan a kisméretű elektromos készülékekhez, mint a mixer, a porszívó vagy a ventilátor. Ez normális jelenség.	
Halványodó fény	Alacsony mikrohullámú teljesítményen történő sütésnél a sütő fénye elhalványodhat. Ez normális jelenség.	
Gőz csapódik le az ajtón, forró levegő áramlik ki a réseken	Főzés közben az ételből gőz áramlik ki, amelynek legnagyobb része a réseken keresztül távozik, egy része pedig lecsapódhat az ajtón. Ez normális jelenség.	
A sütő étel nélküli elindítása	Tilos a készüléket behelyezett élelmiszer nélkül használni. Ez nagyon veszélyes.	
HIBA	LEHETSÉGES OK	MEGOLDÁS
A sütő nem indítható el.	A kábel nincs szorosan csatlakoztatva.	Húzza ki, majd 10 másodperc múlva csatlakoztassa ismét.
	Egy biztosíték kiégett vagy a kismegszakító leoldott.	Cserélje ki a biztosítékot vagy állítsa vissza a megszakítót (szakember segítségével).
	Probléma van a fali csatlakozóval.	Ellenőrizze másik készülékkel a fali csatlakoztatót.
Nem melegszik a mikrohullámú sütő.	Az ajtó nincsen megfelelően becsukva.	Csukja be az ajtót megfelelően.



Az elektromos és elektronikus berendezések hulladékairól szóló irányelv (WEEE) szerint az elektronikus berendezések hulladékait külön kell gyűjteni és kezelni. Ha a termék feleslegessé válik, kérjük, NE dobja a háztartási hulladékba. Kérjük, hogy az erre kialakított átvevőpontok egyikére juttassa el a készüléket.